

Kapubehajtó
0+011.55 - 0+042.20 km sz.
M=1:50

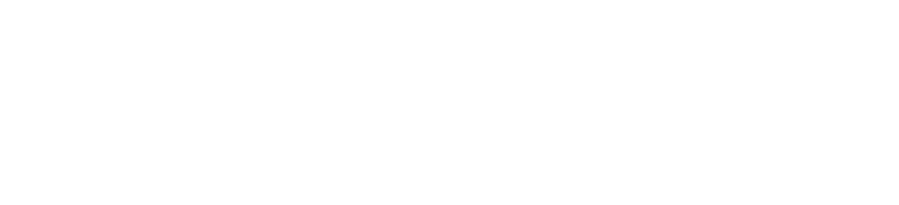

Kapubehajtó
0+058.89 - 0+072.00 km sz.
M=1:50

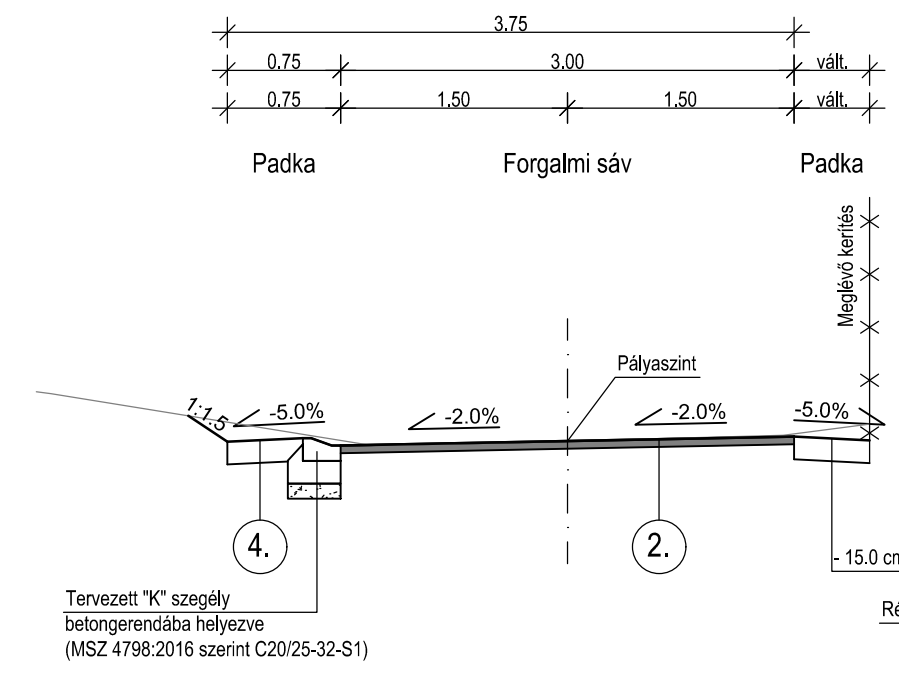
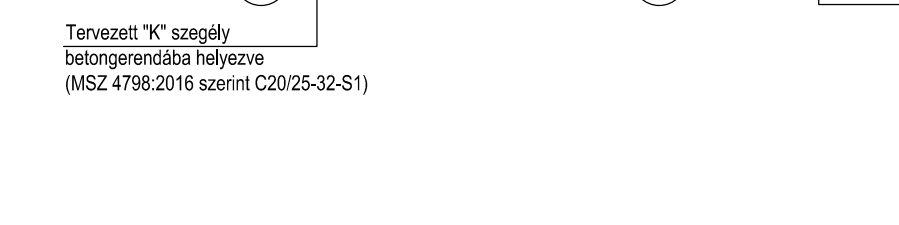
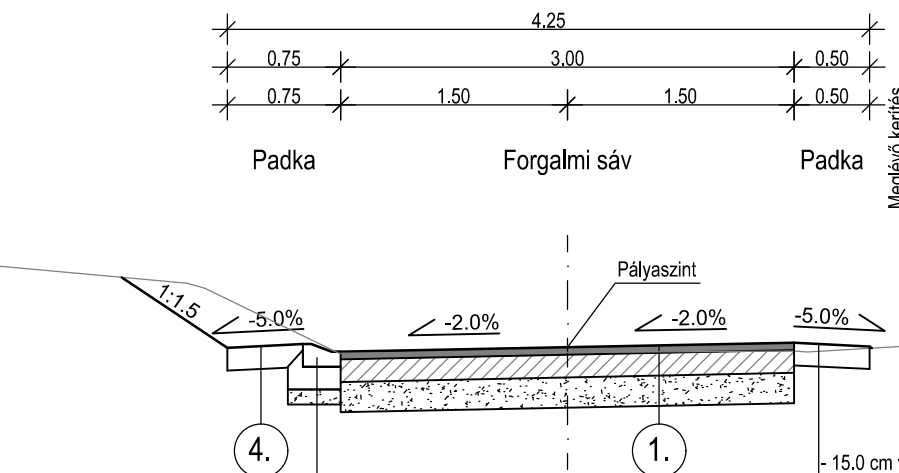

Kapubehajtó
0+079.94 - 0+084.73 km sz.
M=1:50

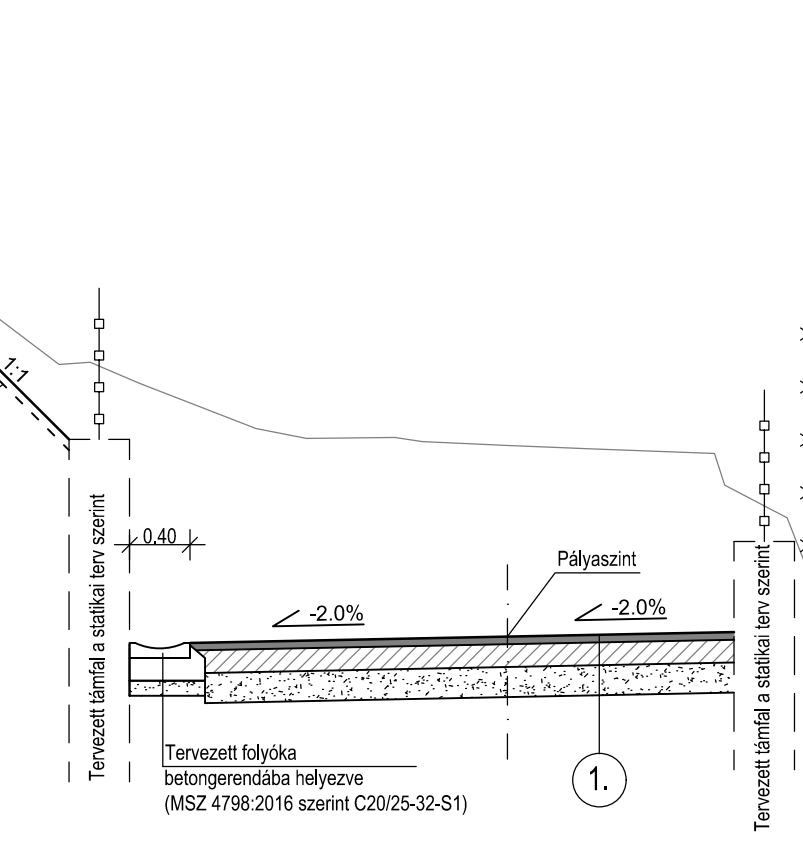
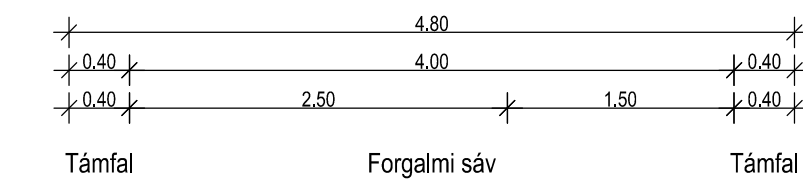

Kapubehajtó
0+087.20 - 0+097.66 km sz.
M=1:50

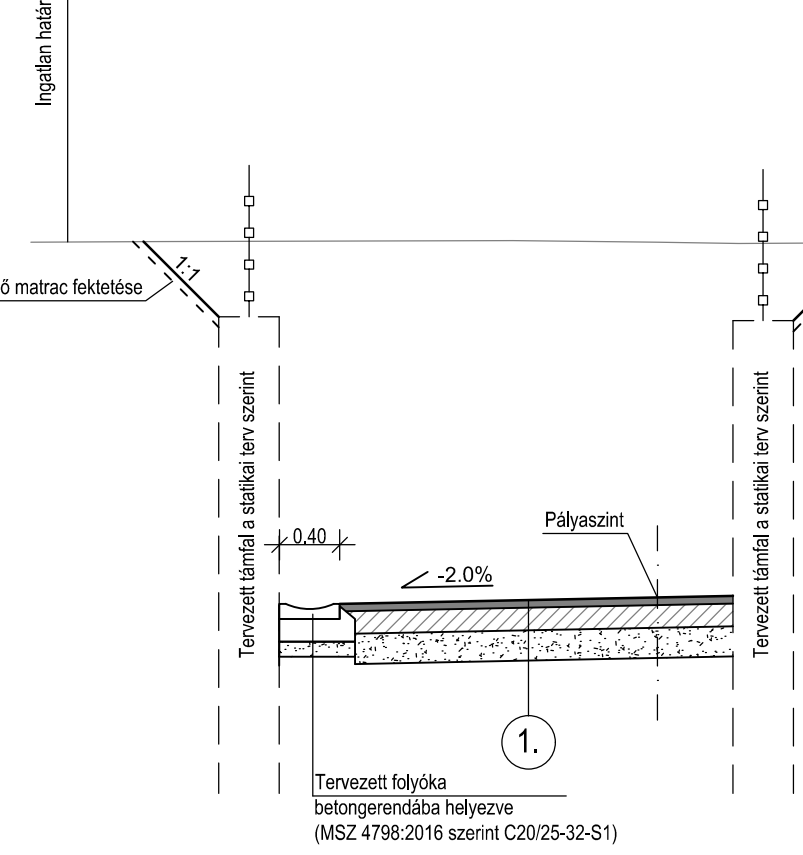
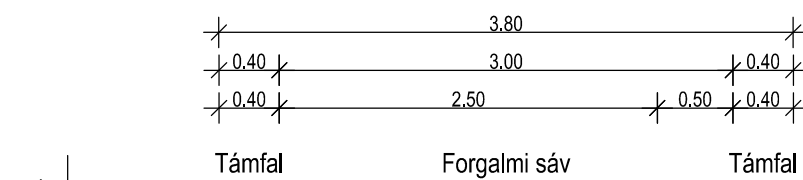

Kapubehajtó
0+097.86 - 0+124.00 km sz.
M=1:50

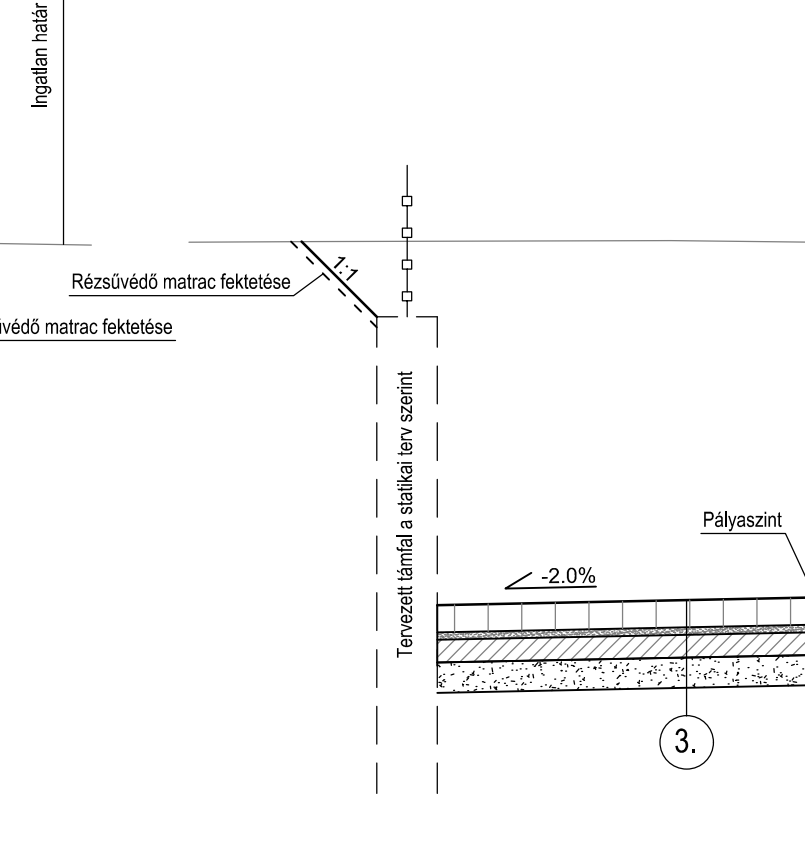
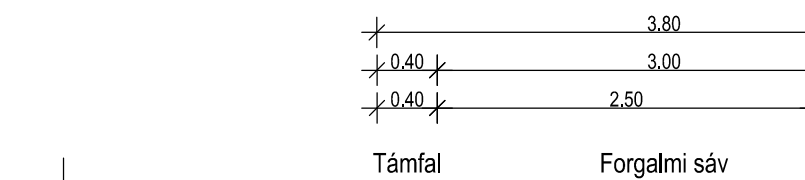

Kapubehajtó
0+124.00 - 0+142.43 km sz.
M=1:50

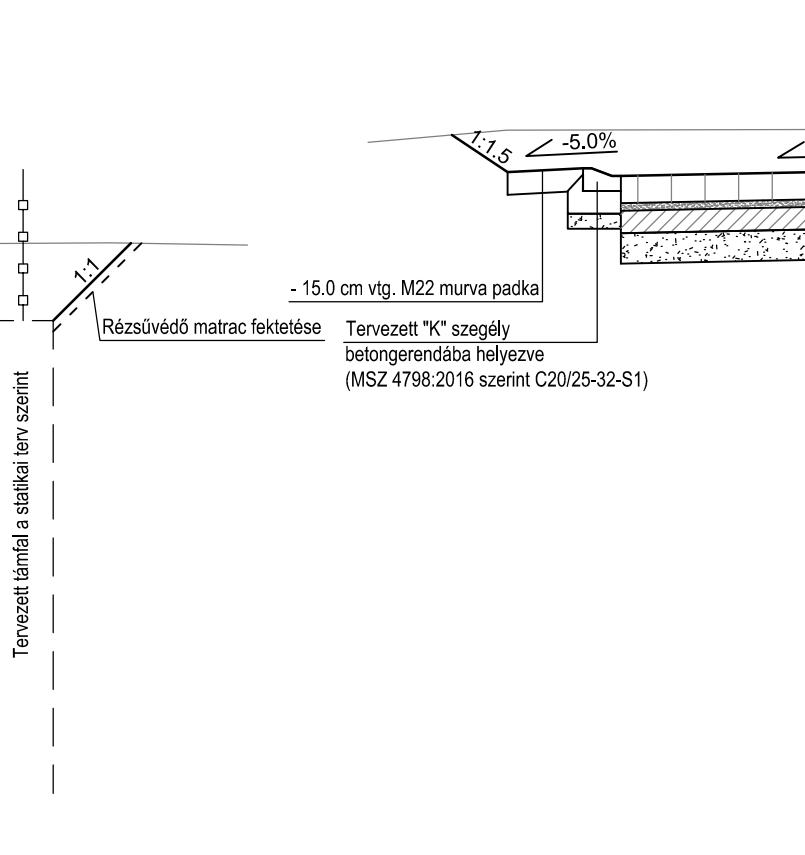
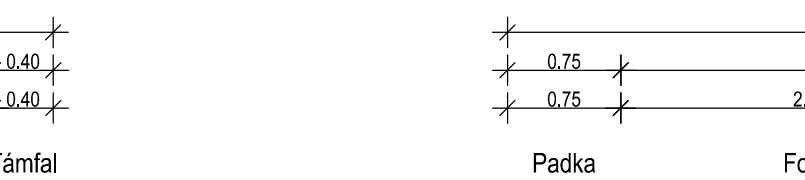

1. Kapubehajtó aszfalt pályaszerkezete
- 5.0 cm vtg. AC 11 kopó aszfalt kopórétteg
 - 15.0 cm vtg. C12/15-32-S1 soványbeton réteg dilatálva, feszültségmentesítve
 - 20.0 cm vtg. homokos kavics védőréteg (Trq=96%, E2>50 MN/m2)
 - altalaj eltakarás előtt (Trq=93%, E2>40 MN/m2)

2. Kapubehajtó aszfalt pályaszerkezete meglévő beton alaprétteg megtartásával
- 3.0 cm vtg. aszfalt kopórétteg bontás
 - 5.0 cm vtg. AC 11 kopó aszfalt kopórétteg
 - meglévő beton alaprétteg

3. Kapubehajtó nagykockakö pályaszerkezete
- 18.0 cm vtg. nagykockakö, fugák kitöltése cementbázisú fugázó anyaggal
 - 5.0 cm vtg. cementes ágyazó habarcs, 2/4 ágyazó zúzalékkal
 - 15.0 cm vtg. C12/15-32-S1 soványbeton réteg dilatálva, feszültségmentesítve
 - 20.0 cm vtg. homokos kavics védőréteg (Trq=96%, E2>50 MN/m2)
 - altalaj eltakarás előtt (Trq=93%, E2>40 MN/m2)

4. Gyeprácsos padka
- 10.0 cm vtg. beton gyeprács murával feltöltve
 - 20.0 cm vtg. FZKA folytonos szemeloszlású zúzottkő alaprétteg
 - altalaj eltakarás előtt (Trq=93%, E2>40 MN/m2)

"K" szegély
előregyártott beton szegélyelemekből
M=1:10

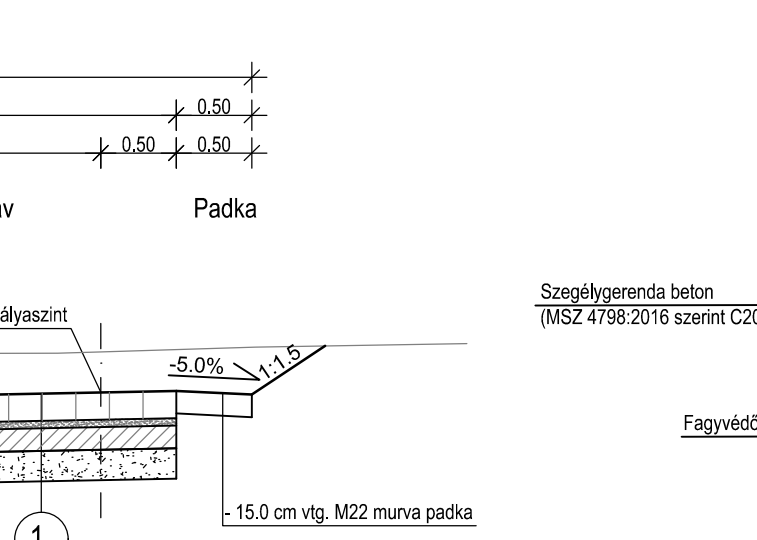

Előregyártott rácsos folyóca
M=1:10

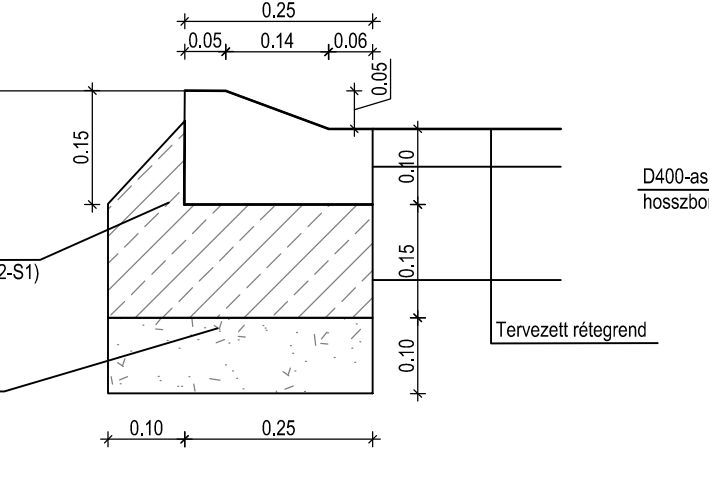

Előregyártott útpadka folyóca elem
M=1:10

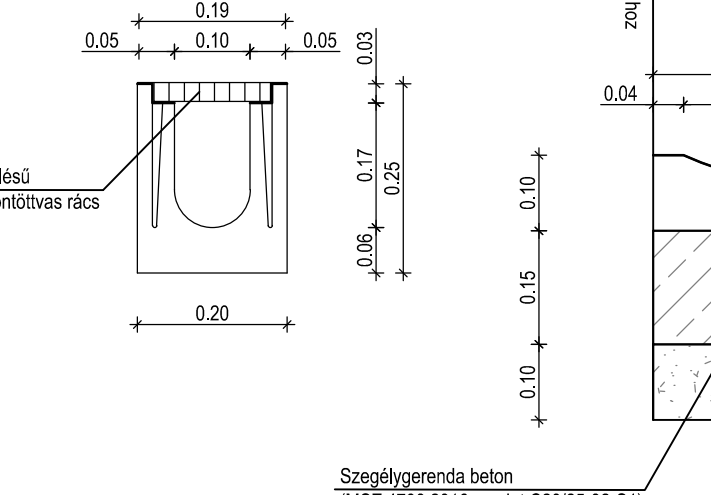

Víznyelőakna bekötése szikkasztó blokkba
részletraaj
M=1:20

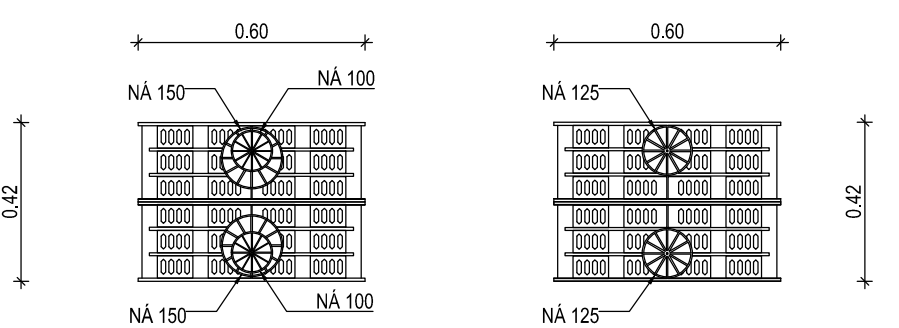
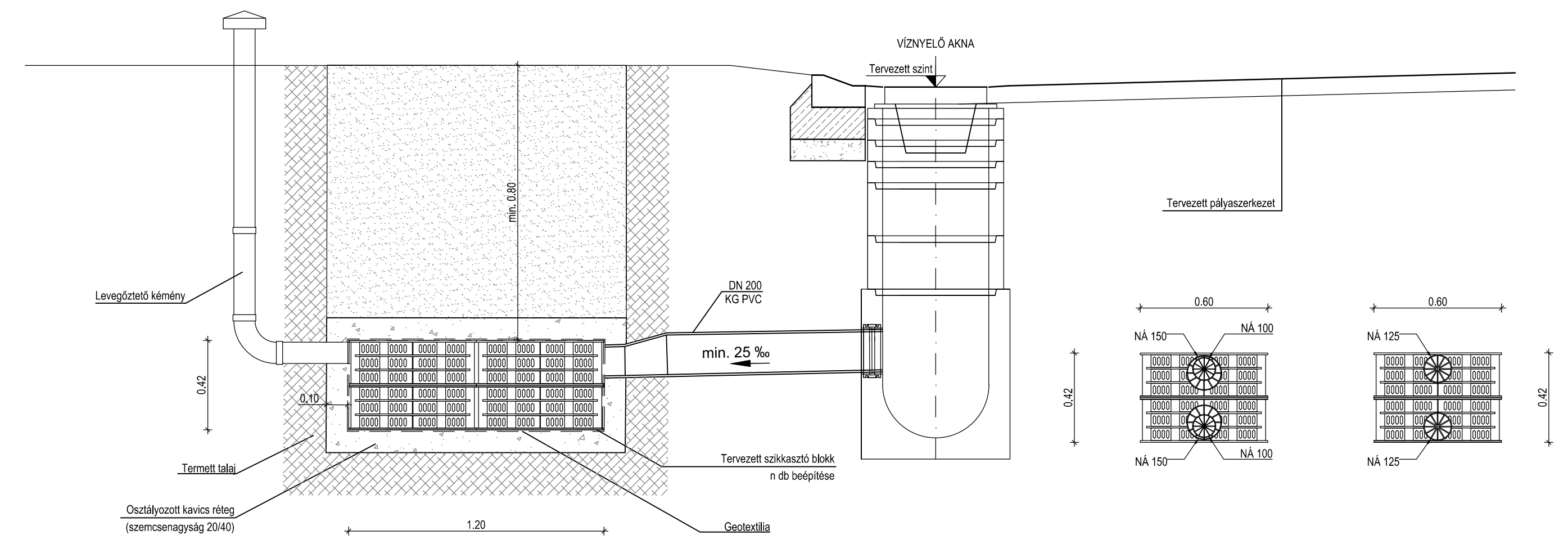

APROPÓ TERVEZŐ IRODA BÉKI GERGŐ E. V. 2730 Albertfűs, Móra Ferenc u. 2/1, T.: 30/293-1664 E-mail: reklamshow@gmail.com	MEGJELŐ: 1115 BUDAPEST, MOGYORÓD ÚTJA 12-14. SZÁM A MUNKÁK MEGNEVEZÉSE: 2000 SZENTENDRE ÁBRÁNYI VILLA KAPUBEHAJTÓ LÉTESÍTÉS A RÉTI SÉTÁNYRA ENGEDÉLYEZÉSI ÉS KIVITELI TERV	MUNKASZÁM: 07/2018 RAJZSZÁM: U - 6
	RAJZRESZLET: MINTAKERESZTSZELVÉNYEK, RÉSZLETRAJZOK MÉRÉSTARÁNY: M=1:50, 1:20, 1:10 TERVEZŐ: BÉKI GERGŐ KÉ-T. VZ-T 13-12948 DÁTUM: 2018. 04. hó	MUNKASZÁM: 07/2018 RAJZSZÁM: U - 6 MÉRÉSTARÁNY: M=1:50, 1:20, 1:10 DÁTUM: 2018. 04. hó